

SAPPHIRE

технические характеристики



L1 (-18)

M1 (-4...+1)

A

Морозильная бонета

Условия эксплуатации: температура в помещении от 16 до 25°C, влажность не более 60%

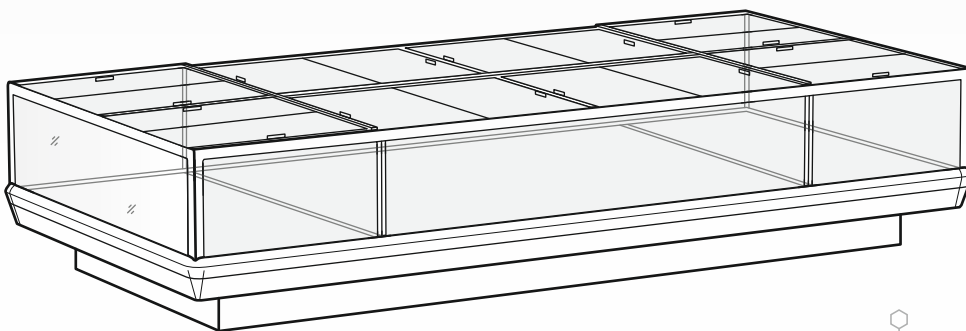

SAPPHIRE

Характеристика	Единица измерения	Типоразмер оборудования			
		187	250	375	Торец
Температура полезного объема при температуре окружающего воздуха +25°C и относительной влажности 60%	°C	-22... -18			
Длина без боковин/с боковинами	мм	1875/ 2035	2500/ 2660	3750/ 3910	2045/ 2195
Ширина	мм	1050			
Высота	мм	965			
Глубина выкладки основной полки	мм	815			
Площадь загрузки	м ²	1,52	2,03	3,05	1,6
Объем загрузки	м ³	0,66	0,88	1,33	0,68
Длина в упаковке	мм	2185	2810	4060	2330
Ширина в упаковке	мм	1195	1195	1195	1200
Высота в упаковке	мм	1170			
Вес без упаковки/ в упаковке	кг	235/ 335	305/ 405	455/ 575	240/ 330
Холодопроизводительность без крышек/ с крышками	кВт	0,6/ 0,4	0,8/ 0,5	1,2/ 0,7	0,8/ 0,5
Электроэнергия, потребляемая за сутки	кВт/ч	9,6	12,1	16	10
Максимальная мощность без крышек/ с крышками	Вт	0,3/ 0,35	0,34/ 0,39	0,44/ 0,51	0,33/ 0,35
Мощность ТЭНа оттайки	Вт	-			
Электропитание (номинальное напряжение - частота)	В - Гц	380 - 50 - 3/ 220 - 50 - 1			
Степень защиты электрооборудования	код	IP 20			
Устройство управления	Тип	Электронный контроллер			
Хладагент	Тип	R404A			
Уровень шума	Дб	Ниже 69			

Габариты изделия:

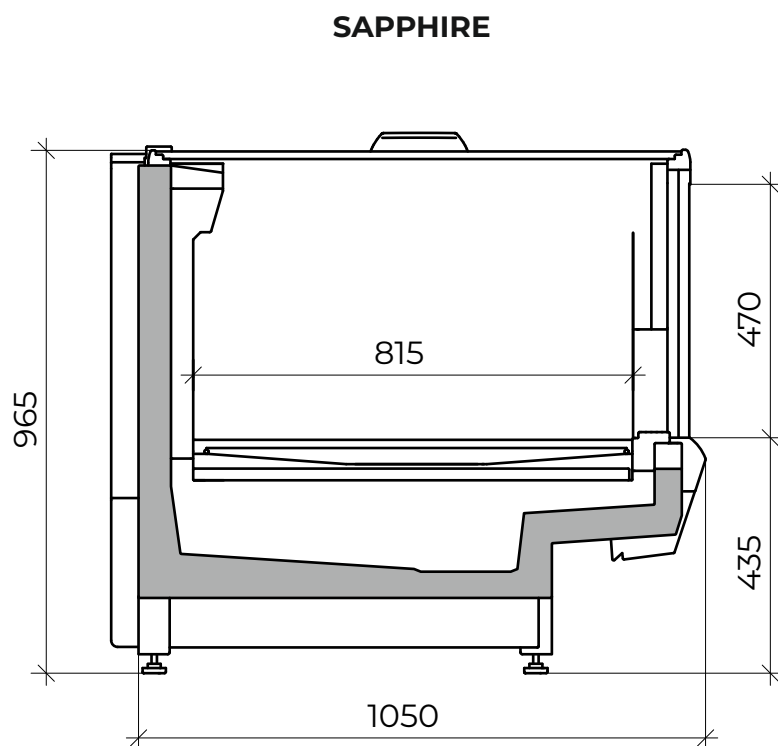

Офис продаж

г. Москва,
ул. Ленинская Слобода 19
+7 (495) 363 5363

Производство

г. Кострома,
ул. Мелиоративная 6
+7 (4942) 41-10-51